

Horizontální a multiprocesní soustruhy



Španělský výrobce horizontálních a multiprocesních soustruhů nejvyšší technologické úrovně. Nabízí řešení šité i pro velmi specializované technologie. První soustruh vyrobili v roce 1957.

Tyto stroje mají široké uplatnění zejména v ocelářském, ropném, energetickém, lodním, železničním, papírenském průmyslu, při výrobě jeřábů, ale i v jiných odvětvích.

HORIZONTÁLNÍ SOUSTRUHY GT5 / GT7



Horizontální soustruhy		GT5-G2/G4	GT7-G2/G4
Točný průměr nad ložemi	mm	1 000 - 1 400	1 400 - 2 000
Točný průměr nad příčným supotem	mm	650 - 1 050	1 000 - 1 600
Vdálenost mezi hroty	m	1 - 20	1 - 20
Výkon hlavního motoru	kW	30 - 60	51 - 110
Průměr otvoru hlavního vřetena	mm	104	162
Nosnost mezi hroty	kg	6 000 - 10 000	12 000 - 25 000

Horizontální a multiprocesní soustruhy GEMINIS

HORIZONTÁLNÍ SOUSTRUHY GT9 / GT11 / GT12

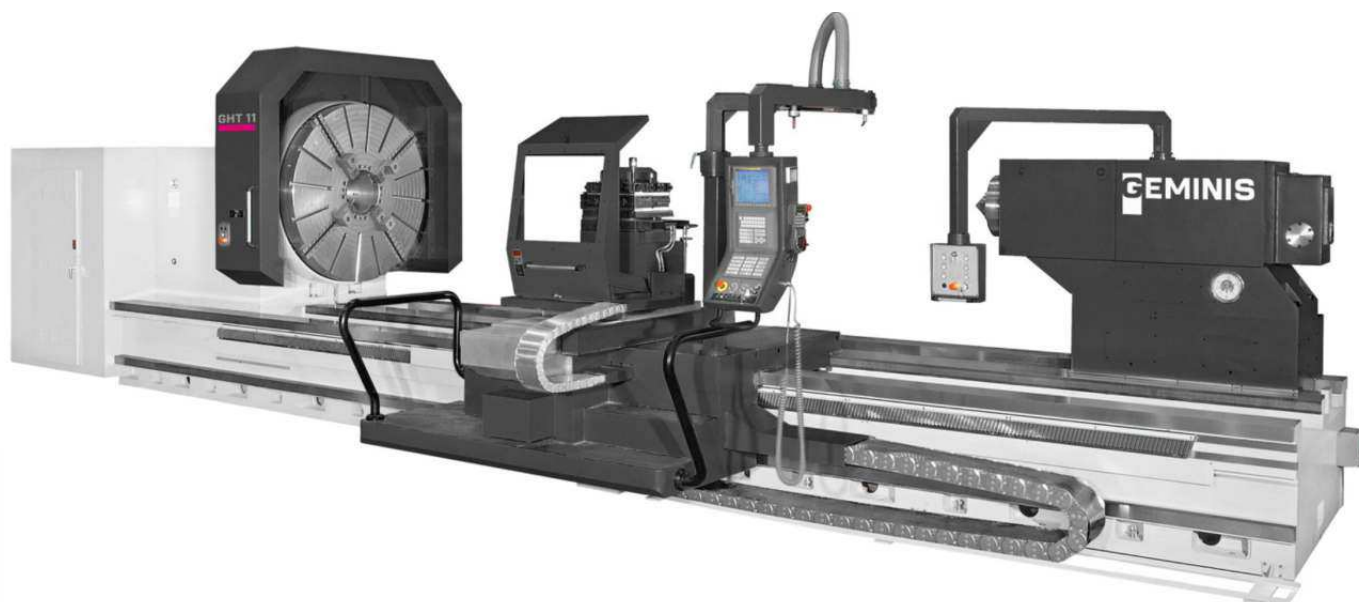

Horizontální soustruhy		GT9-G2/G4	GT11-G2/G4	GT12-G2/G4
Točný průměr nad ložemi	mm	2 000 - 2 400	2 400 - 3 500	4 000
Točný průměr nad příčným suportem	mm	1 600 - 2 000	1 850 - 2 950	4 000
Vzdálenost mezi hroty	m	1 - 24	1 - 24	1 - 24
Výkon hlavního motoru	kW	95 - 120	113 - 160	238
Průměr otvoru hlavního vřetena	mm	150	162	230
Nosnost mezi hroty	kg	25 000 - 40 000	35 000 - 80 000	150 000

PŘÍSLUŠENSTVÍ

- Vrtání hlavního vřetena
- Nástrojové revolvery
- Sklíčidla
- Lunety
- Druhý nástrojový suport
- Frézovací příslušenství
- Vyvrtačací příslušenství
- Příslušenství pro broušení, hlazení, válečkování aj.



IMEXIM,TS a.s.

Trnavská cesta 50
821 02 Bratislava
Slovenská republika

tel.: +421 2 3266 3611
fax.: +421 2 3266 3600

e-mail: office@imeximts.cz
www.imeximts.cz



MULTIPROCESNÍ SOUSTRUHY GM9/GM11

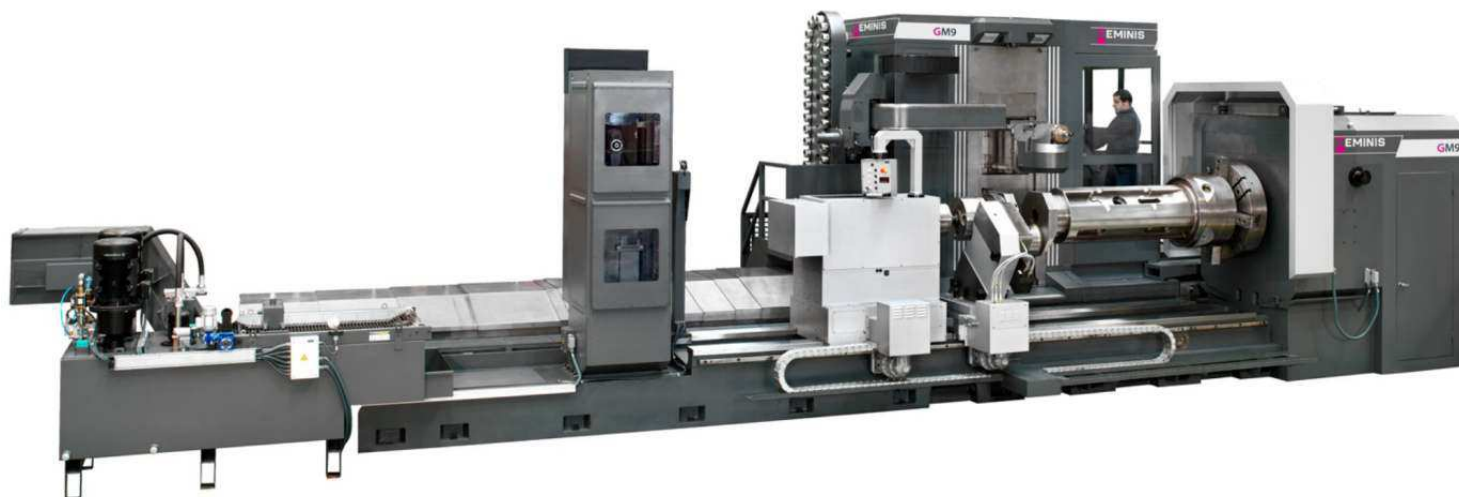

Multiprocesní soustruhy		GM9	GM9
Maximální šířka soustružení	mm	2 000	3 000
Vzdálenost mezi hroty	m	1 - 24	1 - 24
Průměr otvoru vřetena	mm	150	162
Výkon hlavního motoru	kW	2 x 46 = 92	2 x 61 = 122
Pojezd X	mm	1 200	1 500
Pojezd Y	mm	1 000	2 000 - 3 000
Výkon frézování	kW	37	37 - 52
Nástrojový držák		HSK 100- CAPTO C8	HSK 100- CAPTO C8
Nosnost mezi hroty	kg	25 000 - 50 000	35 000 - 80 000



Horizontální a multiprocesní soustruhy GEMINIS



+PRODUKTIVITA

Snížení časů v důsledku obrobení na jedno upnutí.
Vysoké dynamické posuvy a osa C.
Široké spektrum obráběcích hlav.
Automatická výměna hlav (Pick Up zásobník).
Automatická výměna nástrojů.
Systém smykadla (RAM) pro práci v úzkých prostorech.

+ KOMFORT

Optimální pohled do pracovního prostoru.
Ergonomická poloha operátor/obrobek.
Nastavitelná výška ovládacího panelu.
PTZ video systém.
Ovládaní teploty v kabině (volitelné).

+ PŘESNOST

Minimalizace chyb v důsledku obrábění na jedno upnutí.
Systém Twin Drive pro C-osu.
Speciálně vyvinuté měřicí cykly.
Tepelná stabilita.
Lineární odměřování.
Obrobkové a nástrojové sondy.

+ PŘÍZPŮSOBNÍ

Projekty na klíč.
Individuální řešení podle požadavků zákazníka.



**Frézování -
Soustružení**



**Horizontální
frézování**



Soustružení



Vyrtávání



Broušení



IMEXIM,TS a.s.

Trnavská cesta 50
821 02 Bratislava
Slovenská republika

tel.: +421 2 3266 3611
fax.: +421 2 3266 3600

e-mail: office@imeximts.cz
www.imeximts.cz